



Aspirapolvere con soffiatore  
*Vacuum cleaner with blowing function*

QUADRÌ 2000

# DRY



[www.robiplast.it](http://www.robiplast.it)



Istruzioni per l'uso e la manutenzione  
*Instructions for use and maintenance*



Fig. 01

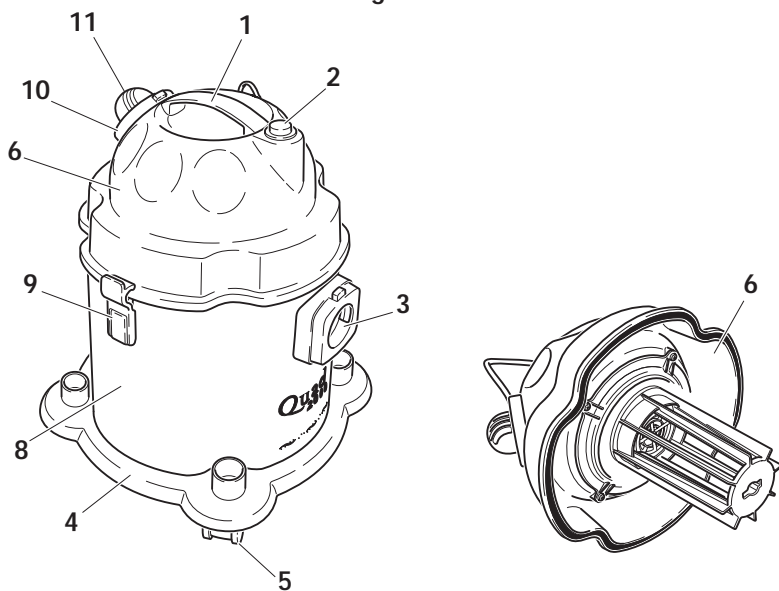
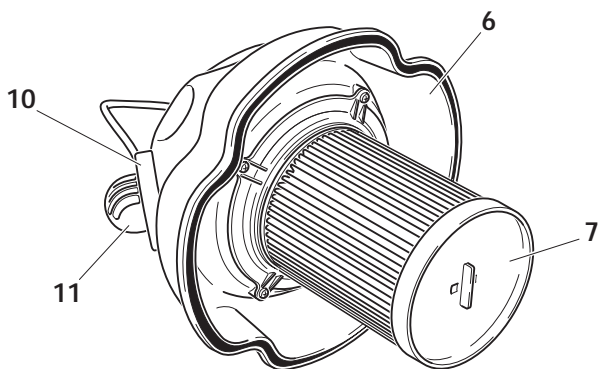

Fig. 02



Caro Cliente,

La ringraziamo vivamente per l'acquisto del nostro Aspirapolvere con Soffiatore.

Siamo certi che da questo apparecchio otterrà la massima soddisfazione nello svolgimento di qualsiasi tipo di pulizia.



**Prima di utilizzare l'Apparecchio, leggere attentamente il presente libretto d'istruzioni, con particolare riguardo al capitolo Norme d'uso.**

### **Il Suo apparecchio è così composto (figg. 01 e 02):**

- 1 - Maniglia per il trasporto ed il sollevamento del gruppo motore
- 2 - Interruttore
- 3 - Bocchettone aspirazione ad innesto rapido per attacco tubo flessibile
- 4 - Base porta accessori
- 5 - Ruote girevoli
- 6 - Gruppo motore
- 7 - Coperchio ferma filtro
- 8 - Vasca di raccolta
- 9 - Ganci di chiusura vasca
- 10 - Bocchettone soffiatore ad innesto rapido per attacco tubo flessibile
- 11 - Tappo soffiatore con filtro uscita aria

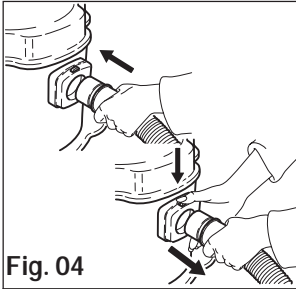

Fig. 04

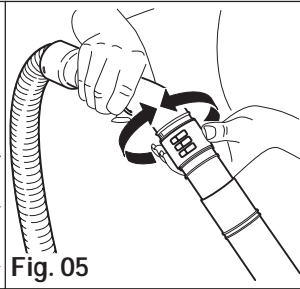

Fig. 05

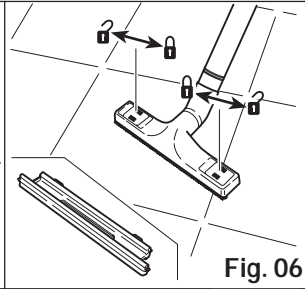

Fig. 06

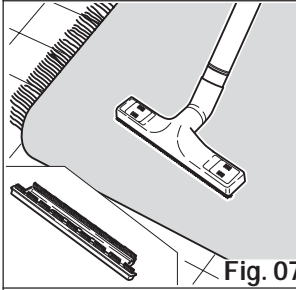

Fig. 07

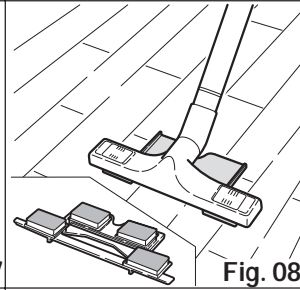

Fig. 08

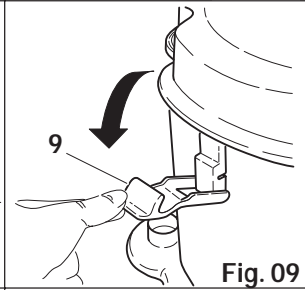

Fig. 09

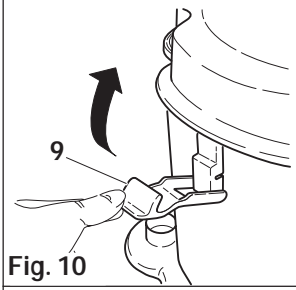

Fig. 10

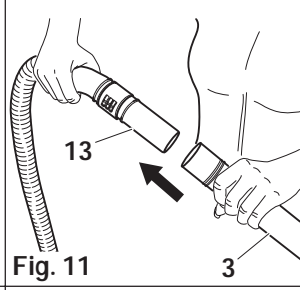

Fig. 11

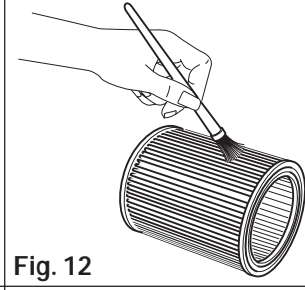

Fig. 12

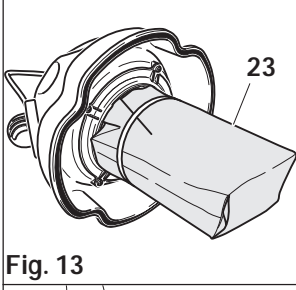

Fig. 13

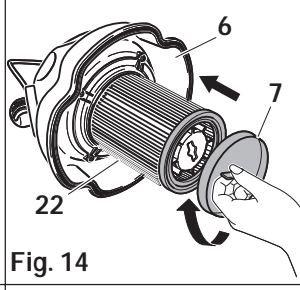

Fig. 14

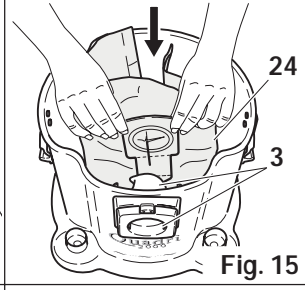

Fig. 15

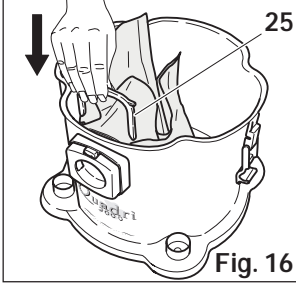

Fig. 16

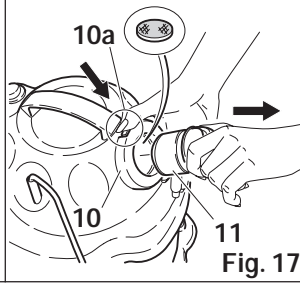

Fig. 17

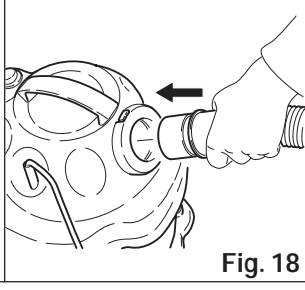

Fig. 18

## Accessori forniti (fig. 03):

- |    |   |                     |
|----|---|---------------------|
| 12 | - Gruppo tubo flessibile con aggancio rapido e girevole .....   | cod. ... GRQD00504  |
| 13 | - Impugnatura morbida con regolatore flusso d'aria .....        | cod. .... ST7255110 |
| 14 | - n° 2 tubi di prolunga .....                                   | cod. .... ST7140110 |
| 15 | - Spazzola multiuso .....                                       | cod. ... GRQD03210  |
| 16 | - Telaio con setole .....                                       | cod. ... GRQD00806  |
| 17 | - Telaio con pattini per tappeti .....                          | cod. ... GRQD01006  |
| 18 | - Telaio con feltro in lana per parquet .....                   | cod. ... GRQD01106  |
| 19 | - Bocchetta piccola .....                                       | cod. .... AC0110106 |
| 20 | - Pennello .....  | cod. .... AC0120106 |
| 21 | - Bocchetta a lancia .....                                      | cod. .... ST7230106 |
| 22 | - Filtro aria motore .....                                      | cod. .... AC0020100 |
| 23 | - Sacchetto protezione filtro aria motore .....                 | cod. .... AC0030300 |
| 24 | - Sacchetto raccogliitore ecologico .....                       | cod. .... AC0040300 |
| 25 | - Forcella tenuta sacchetto raccogliitore ecologico .....       | cod. .... ST7300106 |
| 26 | - Elastico tenuta sacchetto protezione filtro aria motore ..... | cod. .... AC0140100 |
| 27 | - Filtro uscita aria soffiatore .....                           | cod. .... AC0850206 |
| 28 | - Tappo soffiatore .....  | cod. .... ST7180306 |
| 29 | - Accessorio gonfia-palloncini .....                            | cod. .... ST7600106 |

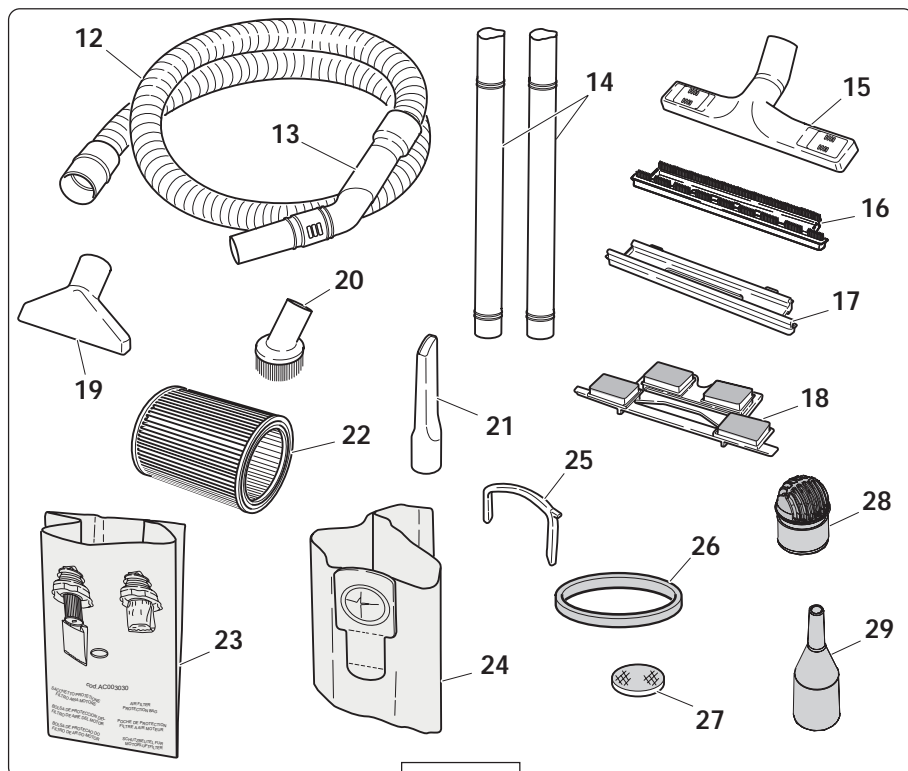

Fig. 03

Italiano

• A COSA SERVE \_\_\_\_\_

---



**ATTENZIONE:** Questo apparecchio è destinato esclusivamente .... :

.... all'utilizzo domestico.

.... alla pulizia di pavimenti, moquette, tappeti, etc. utilizzando  
**SOLO** gli accessori originali forniti dal costruttore.

Ogni altro uso è da intendersi **NON** consentito dal costruttore.

---

## • NORME D'USO \_\_\_\_\_

Leggere attentamente il libretto delle istruzioni e conservarlo con cura in luogo asciutto e protetto; tenerlo in prossimità dell'apparecchio in modo da poterlo consultare all'occorrenza.

- Non lasciare il materiale utilizzato per l'imballo (scatola, sacchetto, graffe, etc.) alla portata dei bambini. È consigliabile conservare l'imballo per un futuro riutilizzo; in caso contrario smaltire i materiali secondo le norme vigenti in materia del proprio comune.
- Ad ogni utilizzo, svolgere completamente il cavo e prestare attenzione a non srotolarlo su superfici calde o spigoli taglienti.
- Prima di inserire la spina elettrica nella presa di corrente, verificare che la tensione di rete corrisponda a quella indicata sulla targhetta identificativa del prodotto. Eseguire questo controllo ogni volta che si collega la spina elettrica dell'apparecchio in un edificio diverso da quello dove abitualmente viene utilizzato.
- Non schiacciare il cavo o appoggiare oggetti pesanti sullo stesso.
- Non utilizzare adattatori per collegare l'apparecchio alla presa di corrente.
- Non staccare la spina dalla presa di corrente con mani umide o bagnate.
- Non tirare il cavo d'alimentazione o l'apparecchio per staccare la spina dalla presa di corrente.
- Non lasciare in funzione l'apparecchio incustodito e tenere fuori dalla portata dei bambini e delle persone inabili o incapaci.
- Non avvicinare la bocchetta di aspirazione o l'estremità del tubo a parti delicate del corpo quali occhi, orecchie, capelli.
- Non utilizzare l'apparecchio per l'aspirazione di oggetti in fiamme, liquidi bollenti, acidi, solventi o sostanze infiammabili, tossiche, corrosive o esplosive.
- Non utilizzare l'apparecchio in ambienti esplosivi (presenza di gas nell'aria).
- Non salire o sedersi sull'apparecchio.
- Utilizzare SOLO accessori originali.
- Riporre l'apparecchio in luoghi non soggetti ad agenti atmosferici (sole, pioggia, etc.) e tenerlo lontano da fonti di calore.
- Non immergere assolutamente l'apparecchio nell'acqua.
- Non pulire l'apparecchio con getti d'acqua.
- Scollegare l'apparecchio dalla rete elettrica dopo l'uso.
- Eseguire tutte le operazioni di montaggio sacchi, pulizia o manutenzione con l'apparecchio spento e la spina elettrica scollegata dalla presa di corrente.
- Se l'apparecchio è caduto e presenta difetti visibili o anomalie di funzionamento, si raccomanda di non utilizzarlo e di non tentare di smontarlo o di manometterlo, occorre rivolgersi direttamente alla casa costruttrice o al rivenditore per la riparazione.
- Se il cavo di alimentazione è danneggiato, esso deve essere sostituito dal costruttore o dal suo servizio di assistenza tecnica o, comunque, da una persona con qualifica simile, in modo da prevenire ogni rischio.
- Nel momento in cui l'apparecchio è fuori uso, occorre renderlo inutilizzabile tagliando la spina di alimentazione del cavo.
- In caso di utilizzo non appropriato, non conforme alle istruzioni d'uso o di manomissione, l'azienda non può essere considerata responsabile per eventuali danni causati dall'apparecchio a persone, animali o cose.

## • ACCENSIONE \_\_\_\_\_

- Svolgere completamente il cavo elettrico dell'apparecchio.
- Inserire la spina nella presa di corrente.
- Premere l'interruttore posto sopra il gruppo motore.

**Regolazione del flusso d'aria:** per ridurre la potenza di aspirazione basta regolare il flusso d'aria ruotando la ghiera mobile posta sull'impugnatura (fig. 5); infatti con piccoli movimenti in senso orario/antiorario si ottiene la giusta regolazione per l'uso adeguato.

## • MONTAGGIO ED UTILITÀ DEGLI ACCESSORI \_\_\_\_\_

**TUBO FLESSIBILE** (fig. 04) - Inserire il tubo flessibile nel bocchettone di aspirazione o nel bocchettone soffiatore, a secondo dell'utilizzo.

Il sistema di aggancio dei bocchettoni rende il tubo girevole su sé stesso per una facile manovrabilità.

**IMPUGNATURA** (fig. 05) - Con semplicità è possibile regolare meccanicamente il flusso d'aria che fuoriesce dalla ghiera mobile.

**TUBI DI PROLUNGA** (fig. 03 - pos. 14) - Utilizzare 1 o 2 tubi prolunga per praticità e comodità d'uso dell'apparecchio. Tutti gli accessori si possono montare sia sui tubi di prolunga che sull'impugnatura direttamente (fig. 11).

**SPAZZOLA MULTIUSO** (fig. 06) - Per aspirare sporco solido su ogni tipo di superficie, cambiando semplicemente l'appropriato Telaio.

Per cambiare Telaio, sbloccare i due cursori scorrevoli sulla spazzola.

**TELAIO CON SETOLE** (fig. 03 - pos. 16) - Utilizzare questo accessorio con la Spazzola Multiuso, ideale per aspirare superfici piane come pavimenti in marmo, ceramiche, etc.

**TELAIO CON PATTINI PER TAPPETI** (fig. 07) - Utilizzare questo accessorio con la Spazzola Multiuso, ideale per pulire passatoie, zerbini, tappeti.

**TELAIO CON FELTRO IN LANA PER PARQUET** (fig. 08) - Utilizzare questo accessorio con la Spazzola Multiuso, per aspirare su superfici piane e delicate quali parquet.

**BOCCHETTA PICCOLA** (fig. 03 - pos. 19) - Utile per aspirare superfici morbide come divani, poltrone, materassi, cuscini, sedili automobile, ecc.

**PENNELLO** (fig. 03 - pos. 20) - Utile per smuovere e aspirare la polvere su tutte le superfici, mobili, cornici, ecc.

**BOCCHETTA A LANCIA** (fig. 03 - pos. 21) - Per aspirare negli angoli o comunque in posti di difficile accesso come caloriferi, battiscopa, cassonetti, tapparelle, ecc.

**FILTRO ARIA MOTORE** (fig. 03 - pos. 22) - Protegge il motore da danni causati dall'aspirazione di polveri e detriti.



**ATTENZIONE:** Il mancato uso del filtro (fig. 03 - pos. 22) provoca gravi danni al motore e comporta la decadenza automatica della garanzia.

**SACCHETTO PROTEZIONE FILTRO ARIA MOTORE** (fig. 03 - pos. 23) - Serve a protezione del filtro aria motore e proprio per questa ragione è necessario l'uso, soprattutto se si devono aspirare detriti polverosi o ingombranti (vedasi Primo Metodo di Utilizzo).

**SACCHETTO RACCOGLITORE ECOLOGICO** (fig. 03 - pos. 24) - E' un capiente sacchetto per la raccolta della polvere che mantiene pulita la vasca di raccolta (vedasi Secondo Metodo di Utilizzo).

**FORCELLA TENUTA SACCHETTO RACCOGLITORE ECOLOGICO** (fig. 03 - pos. 25) - La forcella serve a bloccare nella propria sede d'inserimento il sacchetto raccoglitore ecologico.

**ELASTICO TENUTA SACCHETTO PROTEZIONE FILTRO ARIA MOTORE** (fig. 03 - pos. 26)  
- L'utilizzo dell'elastico è necessario per tenere in posizione il sacchetto protezione filtro sul filtro aria motore.

**FILTRO USCITA ARIA SOFFIATORE** (fig. 03 - pos. 27) - Permette un'ulteriore pulizia dell'aria in uscita dal motore.

**ACCESSORIO GONFIA-PALLONCINI** (fig. 03 - pos. 29) - Utilizzare questo accessorio sull'impugnatura per gonfiare i palloncini, sfruttando l'aria del soffiatore.



## - - - - - METODO 1 - - - - -

## • PRIMO METODO DI UTILIZZO \_\_\_\_\_

Consigliato per aspirare solo sporco secco/solido in ambiente domestico, direttamente nella vasca di raccolta.



**ATTENZIONE:** Utilizzare sempre il filtro aria motore (fig. 03 - pos. 22).

---

Per aspirare detriti polverosi, tipo gesso, cemento, ceneri fredde, farina, ecc. o detriti ingombranti tipo foglie, segatura, **utilizzare un sacchetto protezione filtro motore** (fig. 03 - pos. 23) da posizionarsi a protezione del filtro aria motore (fig. 13), infatti con questo PRIMO METODO i detriti andranno direttamente nella vasca di raccolta.

- Per eseguire il PRIMO METODO procedere come descritto in seguito:

---



**ATTENZIONE:** Assicurarsi che il cavo dell'apparecchio sia scollegato dalla rete elettrica.

---

- Sollevare il gruppo motore dalla vasca di raccolta sbloccando i ganci di chiusura (9) (fig. 09).
- Inserire il filtro aria motore (22) nel suo supporto spingendo fino in fondo (fig. 14).
- Appoggiare il coperchio ferma filtro (7) al filtro aria motore (22) e ruotarlo nel senso della freccia indicata sullo stesso sino a farlo agganciare (fig. 14).
- Applicare un sacchetto protezione filtro (23) al filtro aria motore, fissandolo con un elastico (fig. 13).
- Rimettere il gruppo motore sulla vasca di raccolta e bloccare con i ganci di chiusura (fig. 10).
- Inserire la spina alla presa di alimentazione elettrica, accendere l'apparecchio premendo l'interruttore rosso posto sul coperchio.

**A questo punto l'apparecchio è pronto per l'uso con il PRIMO METODO.**

*NOTA: La vasca di raccolta va svuotata spesso per motivi di igiene e di funzionalità.*

Per una maggiore economia e maggiore durata del filtro aria motore, si consiglia di usare sempre il sacchetto protezione filtro aria motore che dovrà essere sostituito con maggior frequenza rispetto al filtro aria motore. Per il buon funzionamento del filtro aria motore (fig. 03 - pos. 22), si raccomanda di tenerlo ben pulito. In presenza di rotture o eccessivo sporco, occorre provvedere alla sostituzione immediata.

• **SECONDO METODO DI UTILIZZO** \_\_\_\_\_

Consigliato per aspirare solo sporco secco/solido in ambiente domestico, applicando il sacchetto di carta.



**ATTENZIONE:** Utilizzare sempre il filtro aria motore (fig. 14).

---

Per aspirare polveri da: pavimenti, tappeti, moquette, divani, poltrone, materassi, tende, ecc., utilizzare il sacchetto raccogliatore ecologico (fig. 03 - pos. 24).

L'utilizzo di questo sacchetto consente di mantenere pulita la vasca di raccolta.

- Per eseguire il **SECONDO METODO** procedere come descritto in seguito:



**ATTENZIONE:** Assicurarsi che il cavo dell'apparecchio sia scollegato dalla rete elettrica.

---

- Sollevare il gruppo motore dalla vasca di raccolta sbloccando i ganci di chiusura (9) (fig. 09).
- Inserire il filtro aria motore (22) nel suo supporto spingendo fino in fondo (fig. 14).
- Appoggiare il coperchio ferma filtro (7) al filtro aria motore (22) e ruotarlo nel senso della freccia indicata sullo stesso sino a farlo agganciare (fig. 14).
- Montare il sacchetto raccogliatore ecologico (24) avendo cura di inserire la piastra di sostegno in cartone nel supporto del bocchettone posto all'interno della vasca di raccolta (fig. 15).
- Inserire la forcella (25) tenuta sacchetto raccogliatore ecologico tra il supporto del bocchettone e la piastra di sostegno del sacchetto per il fissaggio dello stesso (fig. 16).
- Con l'aiuto delle mani, far aderire il sacchetto alle pareti della vasca.
- Rimettere il gruppo motore sulla vasca di raccolta e bloccare con i ganci di chiusura (9) (fig. 10).
- Inserire la spina alla presa di alimentazione elettrica, accendere l'apparecchio premendo l'interruttore rosso posto sul coperchio.

A questo punto l'apparecchio è pronto per l'uso con il **SECONDO METODO**.

• **UTILIZZO DEL SOFFIATORE** \_\_\_\_\_

- Premere il pulsante (10a) del bocchettone (10) per rimuovere il tappo soffiatore (11) con il filtro uscita aria (27) (fig. 17).
- Inserire il tubo flessibile (12) nel bocchettone soffiatore (10) (fig. 18). Il sistema di aggancio del bocchettone rende il tubo girevole su sé stesso per una facile manovrabilità.
- Accendere l'apparecchio premendo l'interruttore rosso posto sul coperchio.

A questo punto l'apparecchio è pronto per l'uso come soffiatore in ambienti interni.

## DOPO L'UTILIZZO \_\_\_\_\_

Spegnere l'apparecchio premendo l'interruttore rosso posto sul coperchio, estrarre la spina dalla presa di corrente, avvolgere il cavo intorno all'apparecchio.

## CONSIGLI E PRECAUZIONI \_\_\_\_\_

Verificare periodicamente tutti i filtri utilizzati ed assicurarsi che siano posizionati correttamente.

Se l'apparecchio fa un rumore strano o aspira meno bene del solito, verificare che il tubo flessibile, i tubi di prolunga o gli accessori non siano intasati.

In quel caso spegnere l'apparecchio premendo l'interruttore rosso posto sul coperchio, staccare la spina dalla presa elettrica e rimediare asportando l'ostruzione.

## MANUTENZIONE E PULIZIA \_\_\_\_\_

Prima di ogni tipo di manutenzione o pulizia dell'apparecchio, spegnere il motore e scollegare l'apparecchio dalla rete elettrica.

Per pulire l'apparecchio utilizzare un panno umido su tutta la superficie, sui tubi di prolunga e sugli accessori, quindi asciugare.



**ATTENZIONE:** - Non utilizzare detersivi aggressivi e abrasivi.  
- Non utilizzare getti d'acqua diretti sull'apparecchio.

---

Controllare, pulire e sostituire regolarmente tutti i filtri.

### - Pulizia del filtro aria motore (12)



**ATTENZIONE:** - Eseguire l'operazione all'aperto.

---

- Rimuovere il filtro aria motore dal suo supporto.
- Pulire il filtro aria motore spazzolando con un pennello a setole morbide (fig. 12) o con aria compressa.
- In caso di grave stato d'usura, procedere alla sostituzione immediata.

### - Pulizia del filtro uscita aria soffiatore

- Premere il pulsante (10a) del bocchettone (10) per rimuovere il tappo soffiatore (11) (fig. 17).
- Estrarre il filtro uscita aria (27) dal bocchettone soffiatore (10) e lavarlo con acqua.
- Assicurarsi che sia completamente asciutto prima di riposizionarlo in sede.



**ATTENZIONE:** - Tenere sempre ben pulito questo filtro.

---

### - Sostituzione del sacchetto raccoglitore ecologico (fig.3 - pos. 24)

- Sostituire il sacchetto raccoglitore ecologico quando la potenza di aspirazione diminuisce bruscamente (l'operazione deve essere eseguita almeno 1 volta al mese) controllando prima se non vi è qualche ostruzione nell'aspirazione (tubi di prolunga, tubo flessibile, accessori, ecc.).

## Italiano

- Spegnerne l'apparecchio premendo l'interruttore rosso posto sul coperchio, estrarre la spina dalla presa di corrente, avvolgere il cavo intorno all'apparecchio.
- Sollevare il gruppo motore dalla vasca di raccolta sbloccando i ganci di chiusura (9) (fig. 09).
- Estrarre il sacchetto raccogliitore ecologico (24) tenendo il medesimo dalla parte del cartone ed estrarlo delicatamente dalla sede in cui è posto, chiudere il foro con l'apposito sportellino di cartone per evitare la fuoriuscita dello sporco.
- Introdurre un nuovo sacchetto raccogliitore ecologico (24).
- Inserire la forcella tenuta sacchetto raccogliitore ecologico tra il supporto del bocchettone e la piastra di sostegno del sacchetto per il fissaggio dello stesso (figg. 15 e 16).
- Con l'aiuto delle mani, far aderire il sacchetto alle pareti della vasca.
- Rimettere il gruppo motore sulla vasca di raccolta e bloccare con i ganci di chiusura (fig. 10).

## SOLUZIONE DEI PROBLEMI \_\_\_\_\_

| PROBLEMA                                 | CAUSA  | RIMEDI   |
|--|--|--|
| - L'apparecchio non funziona.            | - Non c'è corrente.<br>- Cavo di alimentazione, interruttore o motore difettoso.                     | - Verificare la presa di corrente.<br>- Rivolgersi al Rivenditore.   |
| - Riduzione della potenza d'aspirazione. | - Tubo o accessori intasati.<br>- Vasca troppo piena.<br>- Filtro aria motore sporco.                | - Controllare gli accessori.<br>- Svuotare la vasca di raccolta.<br>- Pulire o sostituire il filtro.   |
| - Aumento del numero di giri del motore. | - Vasca troppo piena.<br>- Tubo flessibile o accessori intasati.<br>- L'apparecchio si è rovesciato. | - Svuotare la vasca di raccolta.<br>- Controllare il tubo flessibile o gli accessori.<br>- Spegnerne immediatamente l'apparecchio , rimetterlo in piedi ed aspettare alcuni secondi prima di riaccenderlo. |

## DATI TECNICI \_\_\_\_\_

|                                |                        |
|--------------------------------|------------------------|
| - Alimentazione elettrica..... | ..... 230V~ 50Hz       |
| - Potenza motore.....          | ..... 1000 W           |
| - Protezioni .....             | ..... Classe II / IP20 |



L'azienda costruttrice si riserva il diritto di cambiare e/o modificare le caratteristiche tecniche e/o estetiche senza preavviso ai propri prodotti al fine di migliorare le prestazioni.



Fig. 01

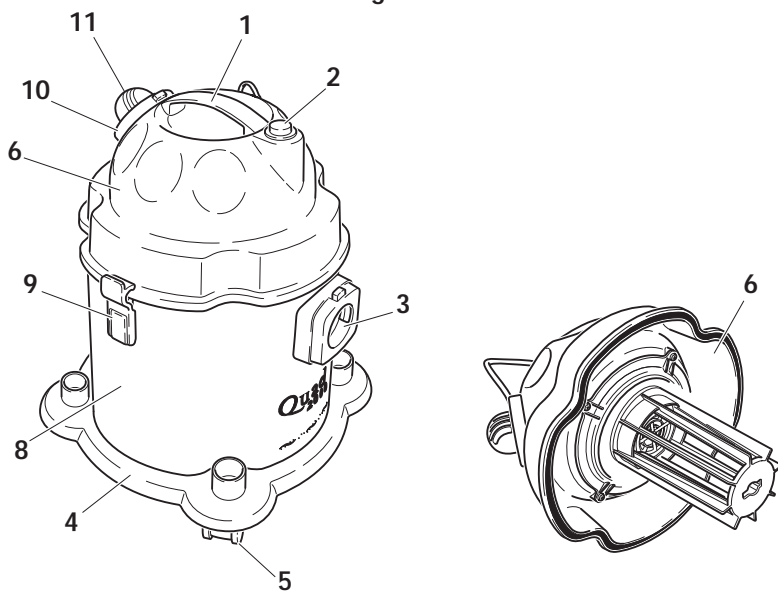
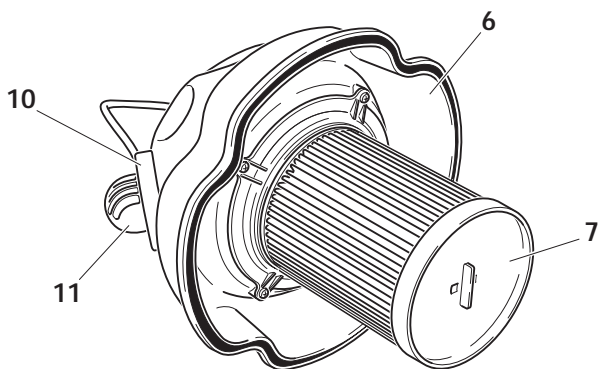

Fig. 02



Dear Customer,

We would like to thank you very much for purchasing our Vacuum Cleaner with Blowing Function. We are certain that you will be most satisfied with its performance during all types of cleaning.



Before using the machine, carefully read the instruction manual paying particular attention to the chapter Regulations for Use.

**The system consists in the following (fig. 01 and 02):**

- 1 - Handle for lifting the motor group
- 2 - On/Off switch
- 3 - Vacuum connector with quick release for the flexible hose attachment
- 4 - Accessory holder base
- 5 - Revolving wheels
- 6 - Motor group
- 7 - Filter block cover
- 8 - Collection tank
- 9 - Tank closure clamps
- 10 - Blowing air output device with quick release for the flexible hose attachment
- 11 - Cap with air outlet filter for the blowing air output device

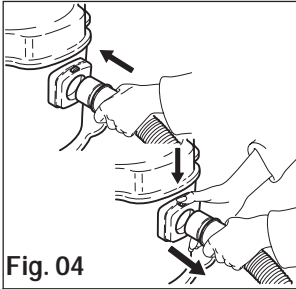

Fig. 04

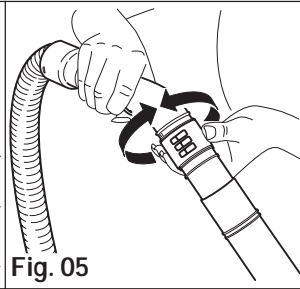

Fig. 05

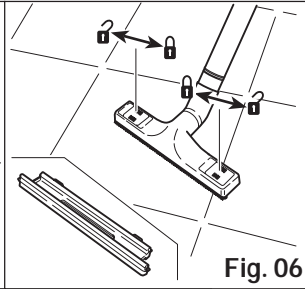

Fig. 06

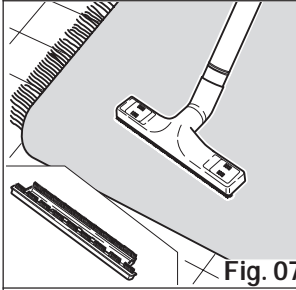

Fig. 07

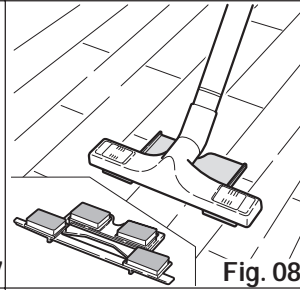

Fig. 08

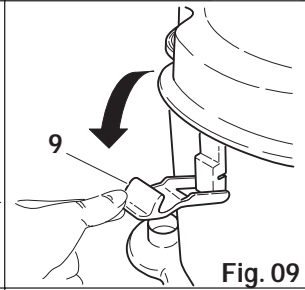

Fig. 09

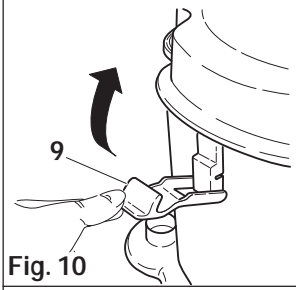

Fig. 10

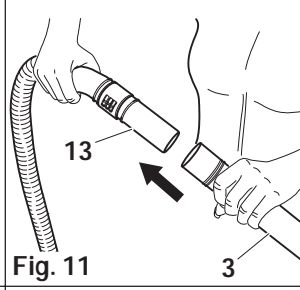

Fig. 11

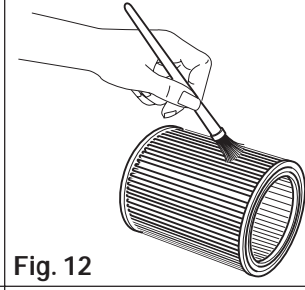

Fig. 12

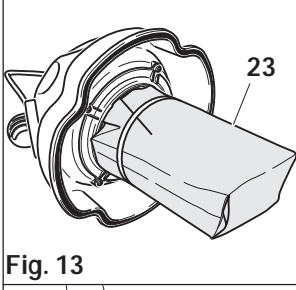

Fig. 13

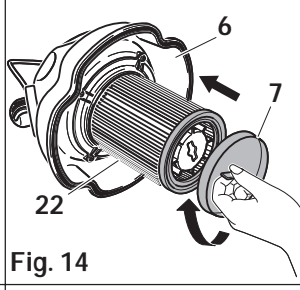

Fig. 14

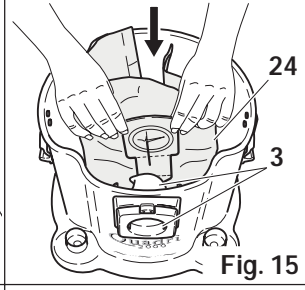

Fig. 15

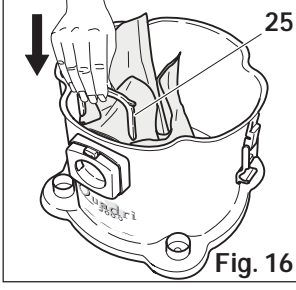

Fig. 16

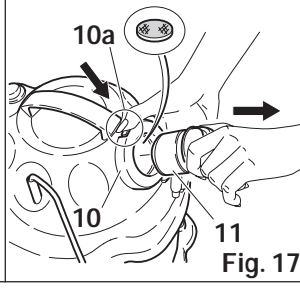

Fig. 17

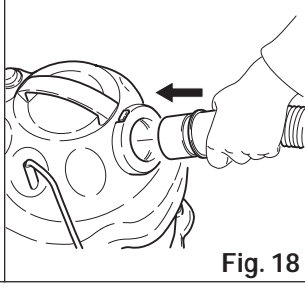

Fig. 18



## Supplied Accessories (fig. 03):

- |    |   |                     |
|----|---|---------------------|
| 12 | - Flexible hose group with rotation and quick release ..... | cod. ... GRQD00504  |
| 13 | - Soft handgrip with air flow regulator .....               | cod. .... ST7255110 |
| 14 | - No. 2 extension tubes .....                               | cod. .... ST7140110 |
| 15 | - Multipurpose nozzle .....                                 | cod. ... GRQD03210  |
| 16 | - Cleaning head with bristles .....                         | cod. ... GRQD00806  |
| 17 | - Cleaning head with flat brush for carpets .....           | cod. ... GRQD01006  |
| 18 | - Cleaning head with wool felt for floor boards .....       | cod. ... GRQD01106  |
| 19 | - Small multipurpose nozzle .....                           | cod. .... AC0110106 |
| 20 | - Tube brush .....  | cod. .... AC0120106 |
| 21 | - Extension for corners .....                               | cod. .... ST7230106 |
| 22 | - Air filter .....  | cod. .... AC0020100 |
| 23 | - Air filter protection bag .....                           | cod. .... AC0030300 |
| 24 | - Ecological dust bag .....                                 | cod. .... AC0040300 |
| 25 | - Holding bracket accessory for ecological dust bag.....    | cod. .... ST7300106 |
| 26 | - Rubber band for the air filter protection bag .....       | cod. .... AC0140100 |
| 27 | - Blowing air outlet filter .....                           | cod. .... AC0850206 |
| 28 | - Cap for the blowing air output device .....               | cod. .... ST7180306 |
| 29 | - Balloon inflator .....                                    | cod. .... ST7600106 |

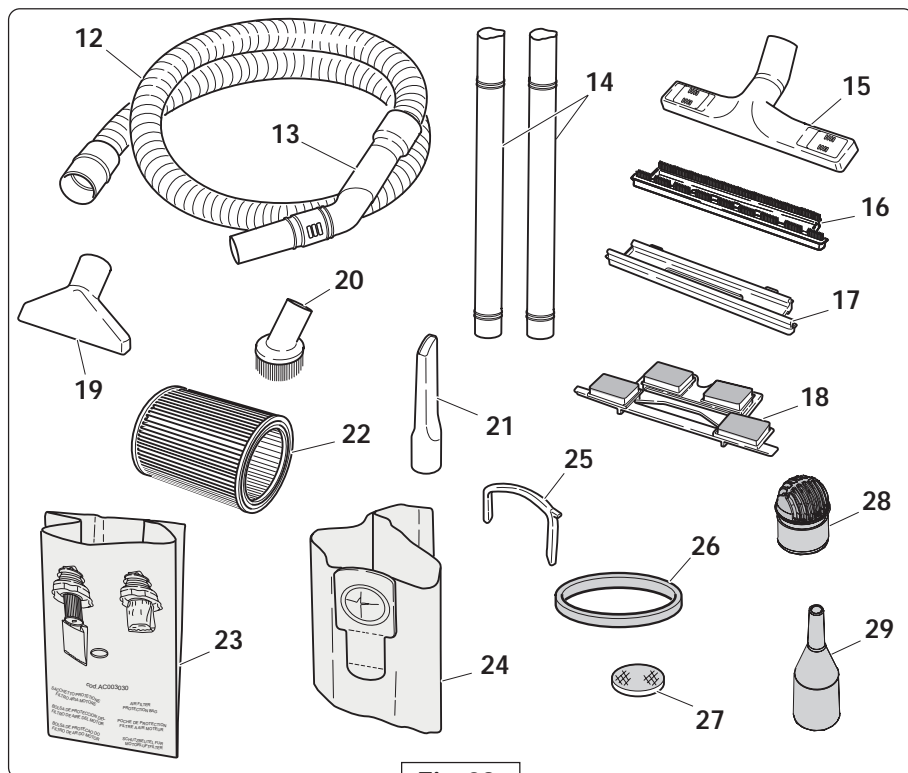

Fig. 03

• WHAT IS IT USED FOR \_\_\_\_\_



**ATTENTION:** This appliance is exclusively for .... :

.... domestic use .

.... cleaning floors, carpets, mats, etc. using **ONLY** the original accessories supplied by the manufacturer.

Any other use is **NOT** permitted by the manufacturer.

---

## • REGULATIONS FOR USE \_\_\_\_\_

Carefully read the instruction manual and keep it in a safe, dry and protected place; keep it near the appliance so it may be referred to when necessary.

- Do not leave the packaging materials (box, bag, staples etc.) within the reach of children. The packaging should be kept for future use; otherwise dispose of the materials according to what foreseen by the local council regulations.
- Each time the appliance is used, completely unroll the cable paying attention not to unroll it onto hot or sharp surfaces.
- Before inserting the electric plug into the socket, check that the voltage available is that indicated on the product identification tag. Check this every time you connect the electric plug in a building where the appliance is not usually used.
- Do not crush the cable or place heavy objects on the same.
- Do not use adaptors to connect the appliance to the power socket.
- Do not take the plug out of the socket with humid or wet hands.
- Do not pull the power cable or the appliance to pull the plug out of the power socket.
- Do not leave the appliance unattended when in use and keep it out of the reach of children and disabled or incapable persons.
- Do not allow the vacuum nozzle or the end of the tube to come close to delicate parts of the body such as eyes, ears, hair.
- Do not use the appliance to vacuum objects on fire, boiling liquids, acids, solvents or flammable, toxic, corrosive or explosive substances.
- Do not use the appliance in explosive environments (presence of gas in the air).
- Never stand or sit on the appliance.
- Use ONLY original spare parts.
- Store the appliance in a place which is not subject to atmospheric conditions (sun, rain etc.) and keep it away from all sources of heat.
- Never immerse the appliance into water.
- Do not spray water on the appliance to clean it.
- Disconnect the appliance from the mains after use.
- Turn off the appliance and remove the power supply before changing the dust bags, cleaning and maintenance.
- If the appliance falls over and there is visible damage or it is not working correctly, we recommend not to use it and not to attempt to disassemble it or tamper with it; please contact either the manufacturer or the retailer for all repairs.
- If the electrical cable is damaged, it must be replaced by the manufacturer or by its technical assistance service, or in any case, by qualified personnel, in order to avoid all risks.
- In the case that appliance becomes inoperative, it is necessary to cut the plug from the electrical cable to ensure it will not be used.
- In the case of improper use, non-compliance with the instructions for use or any tampering with the appliance, the manufacturing company shall in no way be considered responsible for any damage caused to persons, animals or things.

## • TURNING ON \_\_\_\_\_

- Unravel the electrical cord.
- Plug into the power point.
- Push the on switch located above the motor group.

**Adjusting the air flow:** To reduce the suction strength, you need only adjust the air flow by turning the ring nut located on the hand grip (fig. 5); with small clockwise or anticlockwise movements you can obtain the correct adjustment for the intended use.

### • ASSEMBLY AND USE OF THE ACCESSORIES \_\_\_\_\_

**FLEXIBLE HOSE GROUP** (fig. 04) - Insert the flexible tube into the suction tube connector or into the blowing air outlet connector, according to the use.

The locking system will allow rotation of the tube to permit an easier manoeuvrability.

**HANDGRIP** (fig. 05) - With simplicity it is possible to manually adjust the air flow that emits from the ring nut.

**EXTENSION TUBES** (fig. 03 - pos. 14) - Use at will 1 or 2 extension tubes for practicality and ease of use of the appliance. All the accessories can be attached both to the extension tubes or directly to the handle (fig. 11).

**MULTIPURPOSE NOZZLE** (fig. 06) - To vacuum solid dirt on any type of surface, simply change the appropriate Cleaning Head.

To change the Cleaning Head, unlock the two sliding blocks on the brush.

**CLEANING HEAD WITH BRISTLES** (fig. 03 - pos. 16) - Use this accessory with the multipurpose nozzle, to vacuum flat surfaces such as marble or tiled floors etc.

**CLEANING HEAD WITH FLAT BRUSH FOR CARPETS** (fig. 07) - Use this accessory with the multipurpose nozzle, to clean all mats and carpets.

**CLEANING HEAD WITH WOOL FELT FOR FLOOR BOARDS** (fig. 08) - Use this accessory with the multipurpose nozzle, to vacuum all flat and delicate surfaces such as floor boards.

**SMALL MULTIPURPOSE NOZZLE** (fig. 03 - pos. 19) - Useful for vacuuming soft surfaces such as lounges, mattresses, cushions, car seats etc.

**TUBE BRUSH** (fig. 03 - pos. 20) - Useful for dislodging and vacuuming dust on all surfaces, furniture, frames etc.

**EXTENSION FOR CORNERS** (fig. 03 - pos. 21) - To vacuum in corners or difficult places such as behind radiators, skirting boards, shutters, etc.

**MOTOR AIR FILTER** (fig. 03 - pos. 22) - To protect the motor from damages due to the vacuuming of dust and debris.



**ATTENTION** : Failure to use the above filter (fig. 03 - pos. 22) will cause serious damages to the motor and involve the automatic invalidation of the warranty.

**AIR FILTER PROTECTION BAG** (fig. 03 - pos. 23) - This protects the motor air filter and for this reason the use is necessary, especially if dusty or bulky debris is to be vacuumed (see First Method of Use).

**ECOLOGICAL DUST BAG** (fig. 03 - pos. 24) - A spacious bag for the collection of dust which keeps the collection tank clean (see Second Method of Use).

**HOLDING BRACKET ACCESSORY FOR ECOLOGICAL DUST BAG** (fig. 03 - pos. 25) - This bracket is needed to hold the ecological dust bag in place.

**RUBBER BAND FOR THE AIR FILTER PROTECTION BAG** (fig. 03 - pos. 26) - It is necessary for holding the air filter protection bag on the motor air filter.

**BLOWING AIR OUTLET FILTER** (fig. 03 - pos. 27) - It cleans further the outlet air from the motor.

**BALLOON INFLATOR** (fig. 03 - pos. 29) - Use this accessory onto the hand grip for inflating balloons by the blowing air output.

## - - - - - METHOD 1 - - - - -

• **FIRST METHOD OF USE** \_\_\_\_\_

Recommended for vacuuming only dry/solid dirt in the domestic environment, straight into the collection tank.



**ATTENTION:** You need to use the air filter (fig. 03 - pos. 22).

---

To vacuum dusty debris, for example plaster, cement, cold ash flour etc. or bulky debris such as wood leaves and saw-dust, use an **Air filter protection bag** (fig. 03 - pos. 23) to be positioned to protect the air filter (fig. 13). With this FIRST METHOD, the debris will pass directly into the collection tank.

- To perform the FIRST METHOD, proceed as following:

---



**ATTENTION:** Assure that the electrical cord is unplugged from the power point.

---

- Raise the motor group from the collection tank by raising the closure clamps (9) (fig. 09).
- Insert the air filter (22) in its support pushing it all the way in (fig. 14).
- Place the filter cap lock cover to the filter (7) itself (22), and turn it in the direction of the arrow until it correctly attached (fig. 14) .
- Apply the air filter protection bag to the air filter (23), fixing it in place with an elastic band (fig. 13).
- Reposition the motor group on the collection tank and block with the locking clamps (fig. 10).
- Insert the electrical cord into the power point, switch on the appliance by pushing the red button situated on the lid.

**At this point, the appliance is ready for use with the FIRST METHOD.**

*NOTE: For reasons of operation and hygiene, the collection tank is to be emptied regularly.*

For maximum economy and duration of the air filter, it is recommended to always use the air filter protection bag that should be replaced more frequently than the air filter. For better operation of the air filter (fig. 03 - pos. 22), it is recommended to keep it well cleaned. In case of breakage or excessive dirt, the filter must be replaced immediately.

• **SECOND METHOD OF USE** \_\_\_\_\_

Recommended for vacuuming only dry/solid dirt in the domestic environment, using the paper bag.



**WARNING:** You need to use the air filter (fig. 14).

---

To vacuum dust from: floors, mats, carpet, lounges, mattresses, curtains, etc., use the ecological dust bag (Fig. 03 - pos. 24). The use of this bag allows you to keep the collection tank clean.

- To perform the **SECOND METHOD**, proceed as following:

---



**WARNING:** Assure that the electrical cord is unplugged from the power point.

---

- Raise the motor group from the collection tank by raising the closure clamps (9) (fig. 09).
- Insert the air filter (22) in its support pushing it all the way in (fig. 14).
- Place the filter cap lock cover to the filter itself (22), and turn it in the direction of the arrow until it correctly attached (fig. 14) .
- Introduce the ecological dust bag (24) being careful to insert the cardboard support plates into the tube connector support placed on the inside of the collection tank (fig. 15).
- To lock in the ecological dust bag (25), insert the ecological dust bag holding bracket between the tube connector support and the dust bag support plates (fig. 16).
- Using your hands, make the dust bag stick to the inside walls of the tank.
- Reposition the motor group on the collection tank and block with the locking clamps (9)(fig. 10).
- Insert the electrical cord into the power point, switch on the appliance by pushing the red button situated on the lid.

At this point, the appliance is ready for use with the **SECOND METHOD**.

• **USE OF THE BLOWING FUNCTION** \_\_\_\_\_

- Push the button (10a) on the connector (10) for releasing the blowing air outlet cap (11) with the outlet air filter (27) (fig. 17).
- Insert the flexible hose (12) into the blowing air outlet connector (10) (fig. 18).The locking system will allow rotation of the tube to permit an easier manoeuvrability.
- Switch on the appliance by pushing the red button situated on the lid.

At this point the appliance is ready to be used as blowing machine in internal environments.

## AFTER USE \_\_\_\_\_

Turn the appliance off by pushing the red button situated on the lid, unplug the electrical cord, wrap the cord around the appliance.

## SUGGESTIONS AND PRECAUTIONS \_\_\_\_\_

Periodically check all the filters used and make sure they are positioned correctly.

If the appliance makes any strange noises or vacuums less efficiently, check that the flexible hose, the extension hoses and accessories are not blocked.

In case of blockage, switch the appliance off by pushing the red button situated on the lid, unplug it from the power point, find and remove the obstruction.

## MAINTENANCE AND CLEANING \_\_\_\_\_

Before any maintenance or cleaning of the appliance, switch off the motor and disconnect the appliance from the main power supply.

To clean the appliance use a damp cloth on all the surfaces, on the extension hoses and the accessories, then dry.



**ATTENTION :** - Do not use aggressive or abrasive detergents.  
- Do not spray water directly onto the appliance.

---

Regularly check, clean and replace all filters.

### - Cleaning the air filter (12)

---



**WARNING:** - Perform this operation outdoors.

---

- Remove the air filter from its support.
- Clean the air filter by brushing it with a soft haired brush (fig. 12) or by compressed air.
- In the case of severe wear, replace the filter immediately.

### - Cleaning of the blowing air outlet filter

- Push the button (10a) on the connector (10) for releasing the blowing air outlet cap (11) (fig. 17).
  - Remove the outlet air filter (27) from the cap (10) and wash it under running water.
  - Be sure that the filter is completely dried before repositioning it in place.
- 



**WARNING:** - Keep always clean this filter.

---

### - Replacement of the ecological dust bag (fig.3 - pos. 24)

- Replace the ecological dust bag when the suction strength lessens noticeably (this operation should be carried out at least once a month), check, however, if there isn't a simple blockage in the suction (extension tubes, flexible tube, accessories etc.).

## English

- Switch off the motor by pushing the red button situated on the lid, remove the electrical cord and wrap it around the appliance.
- Lift off the motor group from the collection tank by unblocking the closing clamps (9)(fig. 09).
- Remove the ecological dust bag (24), holding it by the cardboard and delicately remove it from its placed position, closing it with the flap provided to avoid the spillage of the contained dirt.
- Introduce a new ecological dust bag (24).
- Insert the ecological dust bag between the tube connector and the support plate (figg. 15 e 16).
- Using your hands, make the dust bag stick to the inside walls of the tank.
- Reposition the motor group on the collection tank and block with the locking clamps (fig. 10).

## SOLVING PROBLEMS \_\_\_\_\_

| PROBLEM                                 | CAUSE  | REMEDIES   |
|---|--|--|
| - The appliance does not work.          | - There is no power supply.<br>- The power cable, switch or motor is faulty.                           | - Check the power socket.<br>- Contact the retailer.   |
| - Reduction in vacuum power.            | - Blocked tubes or accessories<br>- The tank is too full.<br>- Air filter is dirty.                    | - Check the accessories.<br>- Empty the collection tank.<br>- Clean or replace the filter.   |
| - Increase in revolutions of the motor. | - The tank is too full.<br>- Blocked flexible tube or accessories.<br>- The appliance has tipped over. | - Empty the collection tank.<br>- Check the flexible tube or the accessories.<br>- Switch off the appliance immediately, then turn it upright and wait a few seconds before switching the appliance on once again. |

## TECHNICAL DATA \_\_\_\_\_

|                        |                |
|------------------------|----------------|
| - Electric power ..... | 230V~ 50Hz     |
| - Motor power .....    | 1000 W         |
| - Protections .....    | Class II/ IP20 |



The manufacturer reserves the right to change and / or modify the technical characteristics and / or the aesthetic features of its products with the aim of improving performance.







## - - - - - GARANZIA - - - - -

Il presente prodotto è garantito per un periodo di 24 mesi dalla data di acquisto.

- La garanzia è valida se debitamente compilata e riportante la data di acquisto e lo scontrino fiscale o fattura vendita.
- La garanzia deve essere conservata ed esibita in caso di riparazione del prodotto
- La garanzia comprende la riparazione o sostituzione gratuita delle parti componenti l'apparecchio qualora stesse risultino, a giudizio insindacabile della casa costruttrice, difettose all'origine della fabbricazione
- La garanzia non ha validità se il guasto è dovuto ad utilizzo improprio dell'apparecchio non conforme alle istruzioni d'uso o per danni causati da fuoco, acqua, cadute, ecc.
- La garanzia decade immediatamente in caso di manomissione dell'apparecchio o di riparazioni effettuate personale non autorizzato.
- Lo smontaggio e apertura dell'apparecchio è consentita solo a personale tecnico specializzato autorizzato. La mancata osservanza di ciò comporta la decadenza immediata della garanzia.

## - - - - - GUARANTEE - - - - -

The present product is guaranteed for a period of 24 months from the date of purchase.

- The guarantee is valid if correctly filled in with the date of purchase and the receipt or invoice of sale.
- The guarantee must be kept and shown in the case the product requires repairs
- The guarantee covers the repair or free replacement of the parts of the appliance that should be considered, by unquestionable decision of the manufacturer, to be production faults.
- The guarantee is not valid if the fault is due to the incorrect use of the appliance and any use not in compliance with the instructions for use or due to damages caused by fire, water, or by being dropped etc.
- The guarantee expires immediately in the case of tampering with the appliance or repairs carried out by unauthorised personnel.
- The disassembly and opening of the appliance is only permitted by specialised technical personnel authorised. If these regulations are not observed the guarantee shall be considered no longer valid.

**Ro.Bia.Plast S.r.l.**

Via S. Maria, 2 ang. Via Ticino, 78  
20014 Nerviano - Milano (Italy)  
e-mail: [info@robiaplast.it](mailto:info@robiaplast.it)

**[www.robiaplast.it](http://www.robiaplast.it)**